

hp LaserJet Pro M402, M403



M402n
M402d
M402dn
M402dw
M403n
M403d
M403dn
M403dw

www.hp.com/support/ljM402
www.hp.com/support/ljM403



C5F92-90016

© 2015 Copyright HP Development Company, L.P.
www.hp.com

KK 1. **Қуат сымы көмегімен принтерді электр розеткасына жалғап, іске қосыңыз.** Қуат көзі принтердің номиналды кернеуіне сәйкес келетінін тексеріңіз. Номиналды кернеу мөлшері принтердің жапсырмасында көрсетіледі. Принтерде 110-127 В немесе 220-240 В айнымалы ток кернеуі және 50/60 Гц жиілік пайдаланылады. **ЕСКЕРТУ.** Принтер зақымданбауы үшін, тек онымен бірге берілген қуат сымын пайдаланыңыз.

2. Принтер қуатын қосыңыз.

PT 1. **Conecte o cabo de alimentação entre a impressora e a tomada elétrica e ligue a impressora.** Verifique se a fonte de alimentação é adequada para a classificação de tensão da impressora. A classificação de tensão está na etiqueta da impressora. A impressora utiliza 110-127 Vca ou 220-240 Vca e 50/60 Hz. **CUIDADO:** Para evitar danos à impressora, utilize somente o cabo de alimentação fornecido com a impressora.

2. Ligue a impressora.

AVISO: Para impedir danos ao produto, em áreas onde 110V e 220V estiverem em uso, verifique a tensão da tomada.

SL 1. **Priključite napajalni kabel na izdelek in električno vtičnico ter vklopite tiskalnik.** Preverite, ali vir napajanja ustreza nazivni napetosti tiskalnika. Nazivna napetost je navedena na nalepki tiskalnika. Tiskalnik uporablja 110–127 ali 220–240 V izmenične napetosti in 50/60 Hz. **OPAZORILLO:** Uporabljajte samo priloženi napajalni kabel, da preprečite poškodbe tiskalnika.

2. Vključite tiskalnik.

LV 1. **Pievienojiet strāvas vadu printerim un maiņstrāvas kontaktligzdai. Pēc tam ieslēdziet printeri.** Pārliedzinieties, ka strāvas avots atbilst printera nominālajam spriegumam. Nominālais spriegums norādīts printera uzlīmē. Printerim nepieciešama 110–127 V vai 220–240 V maiņstrāva ar 50/60 Hz frekvenci. **UZMANĪBU!** Lai nesabojātu printeri, izmantojiet tikai printera komplektā iekļauto strāvas vadu.

2. Ieslēdziet printeri.

RO 1. **Conectați cablul de alimentare între imprimantă și o priză electrică, apoi porniți imprimanta.** Asigurați-vă că sursa de alimentare corespunde tensiunii nominale a imprimantei. Tensiunea nominală este menționată pe eticheta imprimantei. Imprimanta utilizează fie 110-127 V c.a., fie 220-240 V c.a. și 50/60 Hz. **ATENȚIE:** Pentru a preveni deteriorarea imprimantei, utilizați numai cablul de alimentare furnizat împreună cu aceasta. Porniți alimentarea imprimantei.

2.

SV 1. **Anslut nätkabeln mellan produkten och ett jordat växelströmseluttag och slå sedan på skrivaren.** Kontrollera att strömkällan är tillräcklig för skrivarens spänning. Du hittar spänningsinformationen på skrivaretiketten. Skrivaren använder antingen 110–127 V växelström eller 220–240 V växelström samt 50/60 Hz. **VARNING!** Undvik skada på skrivaren genom att endast använda nätsladden som medföljde skrivaren.

2. Slå på skrivaren.

LT 1. **Maitinimo laidu prijunkite spausdintuvą prie elektros lizdo, tada įjunkite spausdintuvą.** Įsitinkinkite, kad maitinimo šaltinis atitinka spausdintuvo nominaliąją įtampą. Nominalioji įtampa nurodyta spausdintuvo etiketėje. Spausdintuvą naudoja 110–127 V kintamosios srovės arba 220–240 V kintamosios srovės įtampa (50 / 60 Hz). **ĮSPĖJIMAS!** Kad nesugadintumėte spausdintuvo, naudokite tik su spausdintuvu pateiktą maitinimo laidą. Įjunkite spausdintuvą.

2.

RU 1. **Подключите кабель питания к принтеру, вставьте вилку в розетку электросети, затем включите устройство.** Убедитесь, что источник питания соответствует техническим требованиям принтера. Наклейка, расположенная на принтере, содержит данные о напряжении. Устройство работает при напряжении 110–127 В или 220–240 В переменного тока частотой 50/60 Гц. **ОСТОРОЖНО!** Для предотвращения повреждения принтера устройства используйте только кабель, который поставляется вместе с устройством.

2. Включите питание принтера.

TR 1. **Güç kablosunu yazıcı ve elektrik prize arasında takın ve yazıcıyı açın.** Güç kaynağınızın yazıcı voltaj değerine uygun olduğundan emin olun. Voltaj değeri yazıcı etiketi üzerinde belirtilmektedir. Yazıcı 110-127 Vac veya 220-240 Vac ve 50/60 Hz ile çalışır. **DİKKAT:** Yazıcının hasar görmesini önlemek için yalnızca yazıcıyla birlikte verilen güç kablosunu kullanın.

2. Yazıcıyı gücünü açın.

NO 1. **Koble strømledningen til skriveren og en jordet stikkontakt, og slå på skriveren.** Kontroller at strømkilden passer for spenningsspesifikasjonen for skriveren. Spenningsnivået vises på skriveretiketten. Skriveren bruker enten 110–127 volt eller 220–240 volt og 50/60 Hz. **FORSIKTIG:** Bruk bare strømledningen som følger med skriveren, slik at du ikke skader skriveren.

2. Slå på skriveren.

SR 1. **Povežite kabl za napajanje sa štampačem i uzemljenom utičnicom naizmenične struje i zatim uključite štampač.** Uverite se da je izvor napajanja prikladan za napon štampača. Napon je naveden na nalepnici na štampaču. Štampač koristi 110-127 V AC ili 220-240 V AC i 50/60 Hz. **OPREZ:** Da ne bi došlo do oštećenja proizvoda, koristite samo kabl za napajanje koji ste dobili uz štampač

2. Uključite štampač.

UK 1. **За допомогою кабелю живлення під'єднайте принтер до електричної розетки, після чого увімкніть принтер.** Переконайтеся, що джерело живлення відповідає вимогам принтера до напруги. Значення напруги вказано на наклейці на принтері. Для цього принтера потрібна напруга 110–127 В або 220–240 В змінного струму із частотою 50/60 Гц. **ПОПЕРЕДЖЕННЯ.** Щоб не пошкодити принтер, слід використовувати лише кабель живлення з комплекту поставки.

2. Увімкніть принтер.

PL 1. **Połącz uzziemione gniazdko z drukarką za pomocą przewodu zasilającego i włącz drukarkę.** Upewnij się, że źródło zasilania spełnia wymagania specyfikacji drukarki dotyczące napięcia. Specyfikacje dotyczące napięcia znajdują się na etykietce drukarki. Drukarka wymaga napięcia 110–127 V (prąd zmienny) lub 220–240 V (prąd zmienny) i częstotliwości 50/60 Hz. **PRZESTROGA:** Aby uniknąć uszkodzenia drukarki, należy stosować przewód zasilający dołączony do drukarki.

2. Włącz zasilanie drukarki.

SK 1. **Zapojte napájací kábel do tlačiarnie a do elektrickej zásuvky a potom tlačiareň zapnite.** Uistite sa, že je zdroj napájania postačujúci pre menovité napätie tlačiarnie. Menovité napätie je uvedené na štítku tlačiarnie. Tlačiareň používa napätie 110 – 127 V (striedavý prúd) alebo 220 – 240 V (striedavý prúd) a frekvenciu 50/60 Hz. **UPOZORNENIE:** Používajte len napájací kábel dodaný s tlačiarnou, aby nedošlo k jej poškodeniu.

2. Zapnite napájanie tlačiarnie.

AR 1. **صَلِّ سلك الطاقة بين الطابعة ومأخذ تيار كهربائي، وقم بتشغيل الطابعة.** تأكد من ملائمة مصدر الطاقة لمعدل الفولتية الخاص بالطابعة. يظهر معدل الفولتية على ملصق الطابعة. تستخدم الطابعة إما 110-127 فولت تيار متناوب أو 220-240 فولت تيار متناوب و 50/60 هرتز. **تنبيه:** لتفادي إتلاف الطابعة، لا تستخدم سوى سلك الطاقة المرفق بالطابعة.

2. قم بتشغيل الطابعة.

- No direct sunlight
- 17.5° – 25°C (63.5° – 77°F)
- 30% - 70%
- Paper only
- 110 – 127V, 220 – 240V

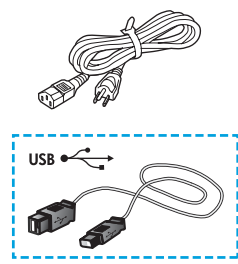
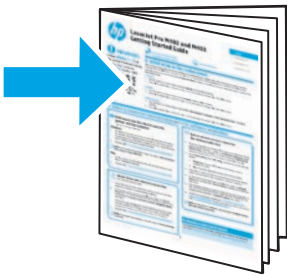
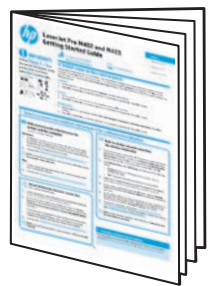
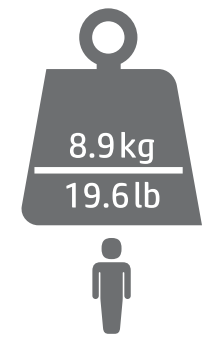
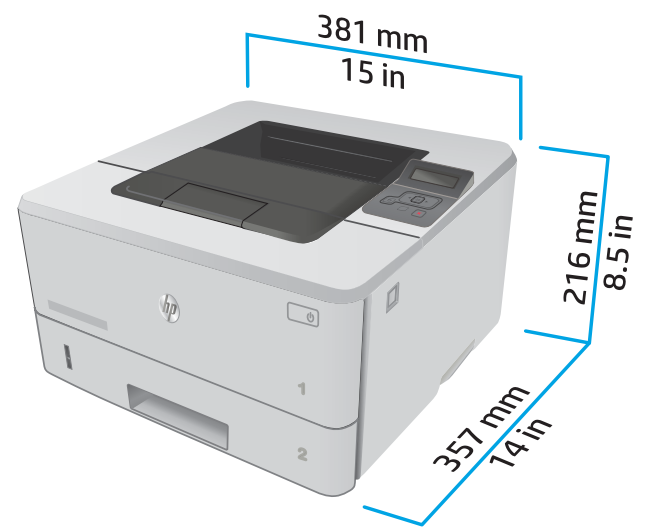

1

1.1

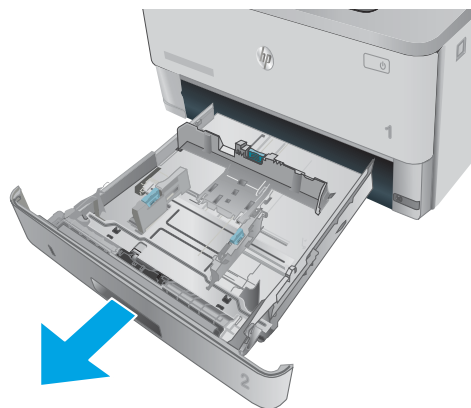

1.2

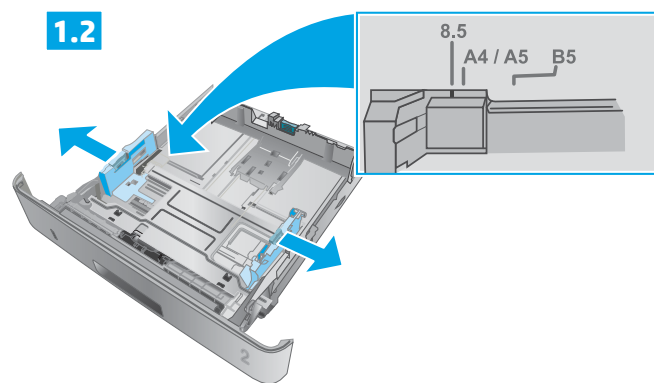

1.3

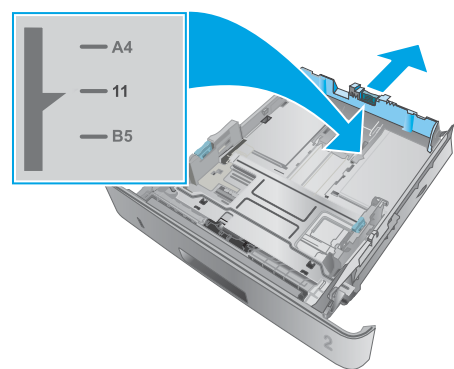

1.4

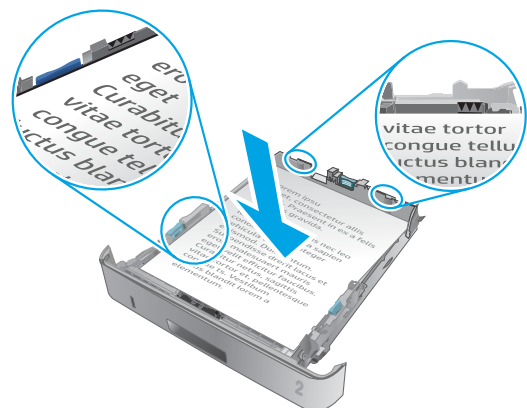

1.5



2

2.1

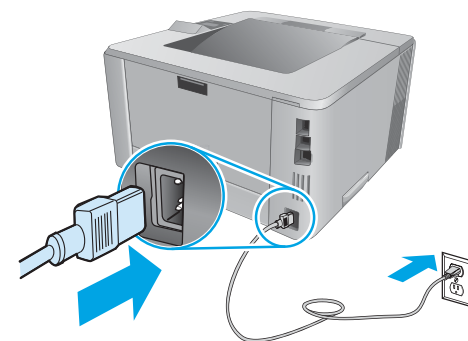

2.2

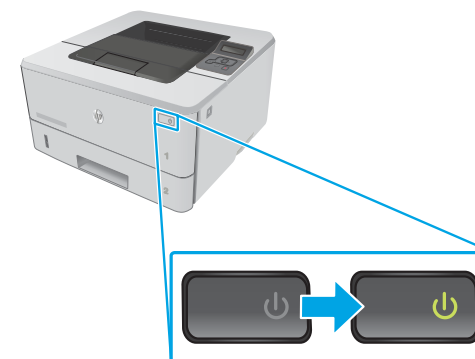

DE

1. **Schließen Sie das Netzkabel des Geräts an eine geerdete Steckdose an, und schalten Sie das Gerät ein.** Stellen Sie sicher, dass die Stromquelle für die Betriebs spannung des Druckers geeignet ist. Die Betriebsspannung finden Sie auf dem Druckeretikett. Der Drucker verwendet entweder 110 bis 127 Volt Wechselspannung oder 220 bis 240 Volt Wechselspannung und 50/60 Hz.
VORSICHT: Um Schaden am Drucker zu vermeiden, sollten Sie ausschließlich das Netzkabel verwenden, das im Lieferumfang des Druckers enthalten ist.
2. Schalten Sie den Drucker ein.

IT

1. **Collegare il cavo di alimentazione tra la stampante e la presa elettrica, quindi accendere la stampante.** Accertarsi che la fonte di alimentazione sia adeguata alla tensione della stampante specificata sulla relativa etichetta. La stampante utilizza 110-127 Vca oppure 220-240 Vca e 50/60 Hz.
ATTENZIONE: Per evitare di danneggiare la stampante, utilizzare solo il cavo di alimentazione fornito in dotazione.
2. Accendere la stampante.

ES

1. **Conecte el cable de alimentación a la impresora y a una toma de electricidad; a continuación, encienda la impresora.** Asegúrese de que la fuente de alimentación es adecuada para el voltaje de la impresora. La especificación del voltaje se encuentra en la etiqueta de la impresora. La impresora utiliza 110-127 V CA o 220-240 V CA y 50/60 Hz.
PRECAUCIÓN: Para evitar daños a la impresora, utilice solo el cable de alimentación que se proporciona con ella.
2. Encienda la impresora.
ADVERTENCIA: Para evitar daños en el producto, en áreas en las que se utilice 110 V y 220 V, verifique el voltaje del enchufe.

BG

1. **Свържете захранващия кабел между принтера и електрически контакт и след това включете принтера.** Уверете се, че източника на захранване е подходящ за номиналното напрежение на принтера. Номиналното напрежение е на табелката на принтера. Принтерът използва 110-127 V~, или 220-240 V~ и 50/60 Hz.
ВНИМАНИЕ: За да предотвратите повреда на принтера, използвайте само захранващия кабел, доставен с продукта.
2. Включете захранването на принтера.

CA

1. **Connecteu el cable d'alimentació entre la impressora i una presa de corrent; seguidament, engueueu la impressora.** Assegureu-vos que la font d'energia sigui adequada per a la tensió nominal de la impressora, la qual trobareu indicada a l'etiqueta de la impressora. La impressora fa servir 110-127 VCA o 220-240 VCA i 50/60 Hz.
PRECAUCIÓ: per evitar fer malbé la impressora, utilitzeu només el cable d'alimentació que s'hi inclou.
2. Engueueu la impressora.

HR

1. **Kabelom za napajanje pisač uključite u električnu utičnicu i uključite pisač.** Provjerite odgovara li izvor napajanja specifikacijama za napon pisača. Specifikacija za napon nalazi se na naljepnici pisača. Pisač se koristi strujom napona 110-127 Vac ili 220-240 Vac pri 50/60 Hz.
OPREZ: Kako ne biste oštetili pisač, upotrebjavajte samo kabel za napajanje koji je isporučen uz pisač.
2. Uključite pisač.

CS

1. **Připojte tiskárnu pomocí napájecího kabelu k elektrické zásuvce a tiskárnu zapněte.** Zkontrolujte, zda parametry zdroje napětí odpovídají jmenovitému napětí zařízení. Jmenovité napětí naleznete na štítku tiskárny. Tato tiskárna využívá střídavé napětí o hodnotě 110–127 V nebo 220–240 V při frekvenci 50/60 Hz.
UPOZORNĚNÍ: Používejte pouze napájecí kabel dodaný s tiskárnou, jinak může dojít k poškození tiskárny.
2. Zapněte napájení tiskárny.

DA

1. **Sæt netledningen i printeren og i en jordforbundet stikkontakt, og tænd for printeren.** Sørg for, at strømforsyningen svarer til printerens spændingsangivelse. Spændingsangivelsen findes på printeretiketten. Printeren bruger enten 110-127 V eller 220-240 V og 50/60 Hz.
ADVARSEL: Hvis du vil forhindre beskadigelse af printeren, skal du kun bruge den netledning, der fulgte med printeren.
2. Tænd for printeren.

NL

1. **Sluit het netsnoer aan op een steek de stekker in een geaard stopcontact en zet het apparaat aan.** Controleer of uw voedingsbron geschikt is voor het voltage van de printer. U vindt het voltage op het printeretiket. De printer werkt op 110-127 V of 220-240 V wisselstroom en 50/60 Hz.
LET OP: Gebruik alleen het bij de printer geleverde netsnoer om schade aan de printer te voorkomen.
2. Zet de printer aan.

ET

1. **Ühendage toote toitekaabel maandatud vahelduvvoolu toiteallikaga ja lülitage seade sisse.** Veenduge, et teie vooluallikas on seadme pingeklassile sobiv. Pingeklass on kirjas printeri märgisel. Printer töötab vahelduvvooluga pingel 110–127 V või 220–240 V ja sagedusel 50/60 Hz.
ETTEVAATUST! Printeri kahjustuste vältimiseks kasutage ainult printeriga kaasas olevat toitejuhet.
2. Lülitage printer sisse.

FI

1. **Liitä virtajohto tulostimeen ja pistorasiaan ja käynnistä tulostin.** Tarkista, että virtalähteen jännite on tulostimelle sopiva. Sopiva jännite on merkitty tulostimen tarraan tai tyyppikilpeen. Tulostimen käyttämä jännite on joko 110–127 V tai 220–240 V ja 50/60 Hz.
MUISTUTUS: Älä käytä muuta kuin tulostimen mukana toimitettua virtajohtoa. Muutoin tulostin voi vahingoittua.
2. Käynnistä tulostin.

EL

1. **Συνδέστε το καλώδιο τροφοδοσίας στον εκτυπωτή και σε μια πρίζα και ενεργοποιήστε τον εκτυπωτή.** Βεβαιωθείτε ότι η πηγή τροφοδοσίας είναι κατάλληλη για την ονομαστική τιμή τάσης του εκτυπωτή. Η ονομαστική τιμή τάσης αναγράφεται στην ετικέτα του εκτυπωτή. Ο εκτυπωτής χρησιμοποιεί τάση 110-127 Vac ή 220-240 Vac και 50/60 Hz.
ΠΡΟΣΟΧΗ: Για να αποτρέψετε την πρόκληση βλάβης στον εκτυπωτή, χρησιμοποιείτε αποκλειστικά το καλώδιο τροφοδοσίας που παρέχεται με τον εκτυπωτή.
2. Ενεργοποιήστε τον εκτυπωτή.

HU

1. **Csatlakoztassa a tápkábelt a nyomtatóhoz és egy dugaszolóaljzathoz, majd kapcsolja be.** Ellenőrizze, hogy a nyomtató tápellátása megfelel-e a készülék feszültségbesorolásának. A feszültségbesorolás a nyomtató termékcímkéjén található. A nyomtató működéséhez 110–127 V~ vagy 220–240 V~ feszültség és 50/60 Hz-es hálózati frekvencia szükséges.
VIGYÁZAT: A nyomtató károsodásának elkerülése érdekében csak a nyomtatóhoz mellékelt tápkábelt használja a nyomtatóval.
2. Kapcsolja be a nyomtatót.

2

2.1

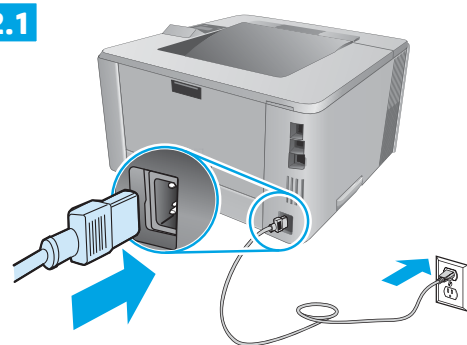

2.2

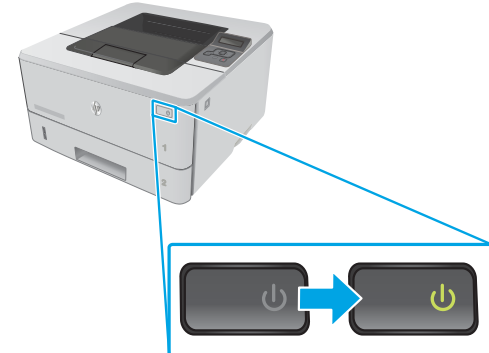

EN

1. **Connect the power cord between the printer and an electrical outlet, and turn on the printer.** Make sure your power source is adequate for the printer voltage rating. The voltage rating is on the printer label. The printer uses either 110-127 Vac or 220-240 Vac and 50/60 Hz.
CAUTION: To prevent damage to the printer, use only the power cord that is provided with the printer.
2. Turn on the printer power.

FR

1. **Branchez le cordon d'alimentation entre l'imprimante et une prise électrique, et allumez l'imprimante.** Vérifiez que la source d'alimentation électrique est adéquate pour la tension nominale de l'imprimante. Cette tension nominale est indiquée sur l'étiquette de l'imprimante. L'imprimante utilise 110-127 volts c.a. ou 220-240 volts c.a. et 50/60 Hz.
ATTENTION : Afin d'éviter d'endommager l'imprimante, utilisez uniquement le cordon d'alimentation fourni avec le produit.
2. Mettez l'imprimante sous tension.